



## INSTALLATION INSTRUCTIONS LED PL Type B Replacement

### IMPORTANT

- Before installing the lamp, read all instructions and retain them for future reference. The essential instructions and safeguards in this document do not include all possible conditions and situations that may occur. It must be understood that common sense, caution, and care are factors that cannot be built into a product. These factors must be supplied by those that care for and operate the luminaires.
- For additional information required and not covered in this document, please contact a local representative.

### Safety Precautions



- **WARNING** – Risk of fire or electric shock. LED Retrofit Kit installation requires knowledge of luminaires electrical systems. If not qualified, do not attempt installation. Contact a qualified electrician.
- **WARNING** – Risk of fire or electric shock. Install this kit only in luminaires that have the construction features and dimensions shown in the photographs and/or drawings and where the input rating of the retrofit kit does not exceed the input rating of the luminaire.
- Do not make or alter any open holes in an enclosure of wiring or electrical components during kit installation.
- **WARNING** – To prevent wiring damage or abrasion, do not expose wiring to edges of sheet metal or other sharp objects.
- Installers should not disconnect existing wires from lampholder terminals to make new connections at lampholder terminals. Instead installers should cut existing lampholder leads away from the lampholder and make new electrical connections to lampholder lead wires by employing applicable connectors.
- Installers should examine all parts that are not intended to be replaced by the retrofit kit for damage and replace any damaged parts prior to installation of the retrofit kit.
- Added weight to the device may cause a free-standing portable luminaire instability.
- The lamp is NOT intended for use with emergency exits or not for the emergency luminaire.
- **SUITABLE FOR DAMP LOCATIONS.** Not for use where directly exposed to the weather or water.
- Ambient temperature range under regular operation not to exceed -20° to 45°C (-4° to 113°F)
- For Bypass replacement installation, type B lamps have integral drivers and are intended to be powered directly from the branch circuit (mains).
- They employ non-replaceable light sources.
- They are not suitable for use in totally enclosed, recessed luminaires.
- Not suitable for use with dimmers as defined in UL 1993, clause 8.12.

# Bypass Replacement Lamp Installation

1. Switch off power to the luminaire for installation or maintenance.
2. Disconnect and remove the existing ballast, capacitor, and ignitor (if existing) from the luminaire. As shown in Figure 2,3,4,5.
3. Rewire for line voltage to the lamp socket/holder. As shown in Figure 2,3,4,5. (If the lamp socket is damaged, corroded, charred, or blackened, it must be replaced before installation.)
4. Insert the new LED replacement lamp into the corresponding socket/holder. Ensure pins are firmly seated in the lampholder. As shown in Figure 2,3,4,5.
5. The provided white color self-adhesive retrofit luminaire marking label shall be marked on the retrofit luminaire where readily visible by the user during regular maintenance, including relamping.
6. Select desired color temperature for CCT selectable models. (Do not select when power is on).
7. Switch on power to the luminaire, and installation is now complete.

## 2G7/2GX7 Bypass Installation

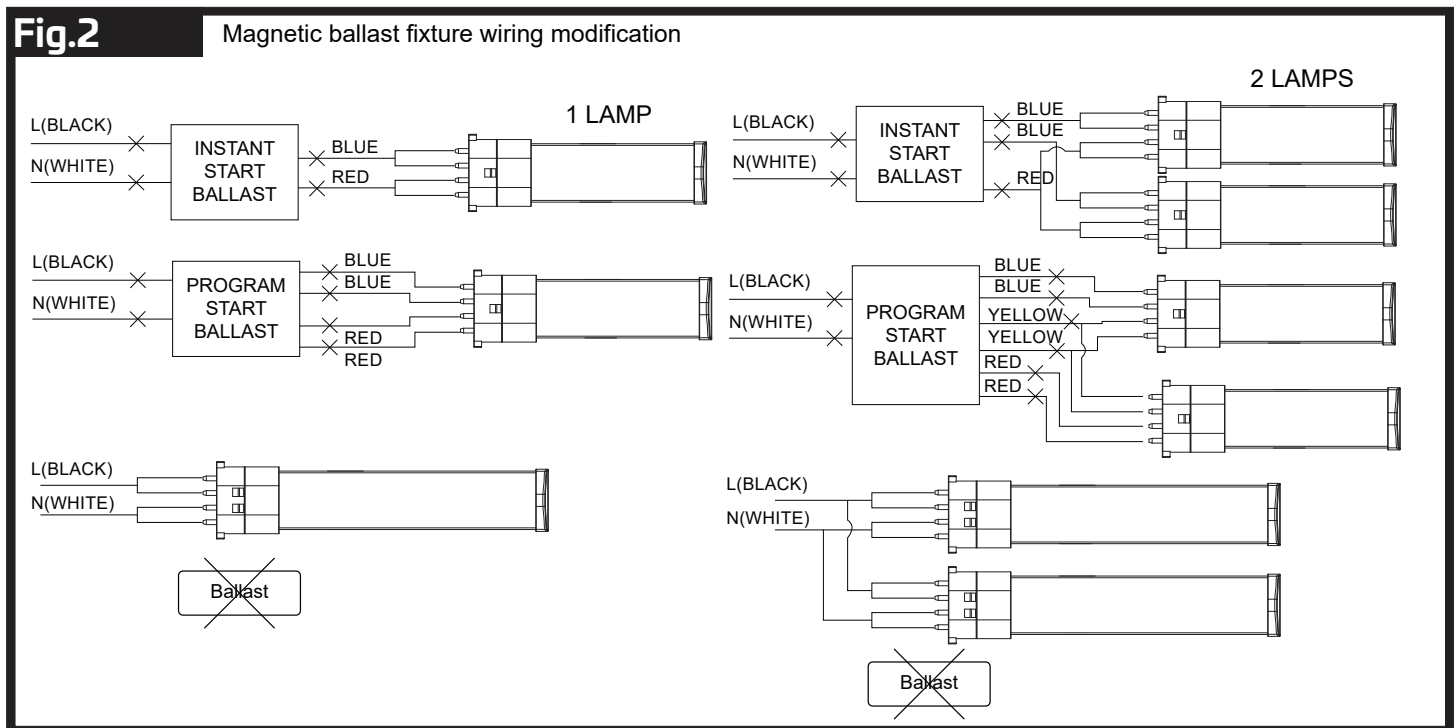
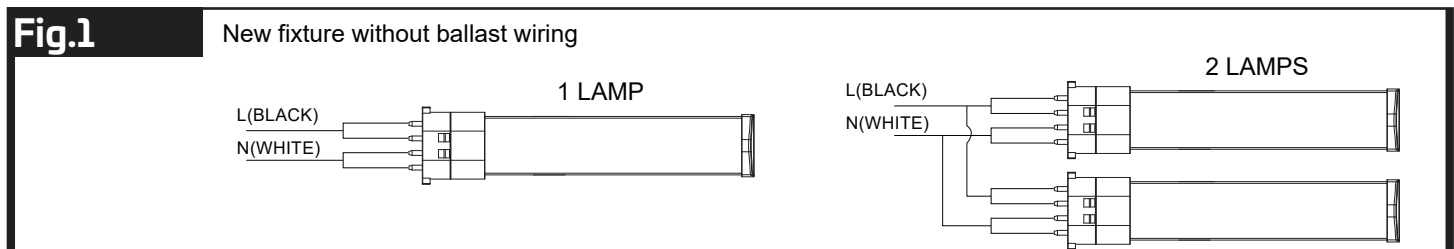

## GX24d Bypass Installation

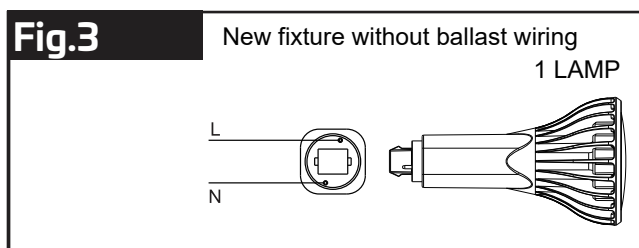

**Fig.4**

Electronic ballast fixture wiring modification

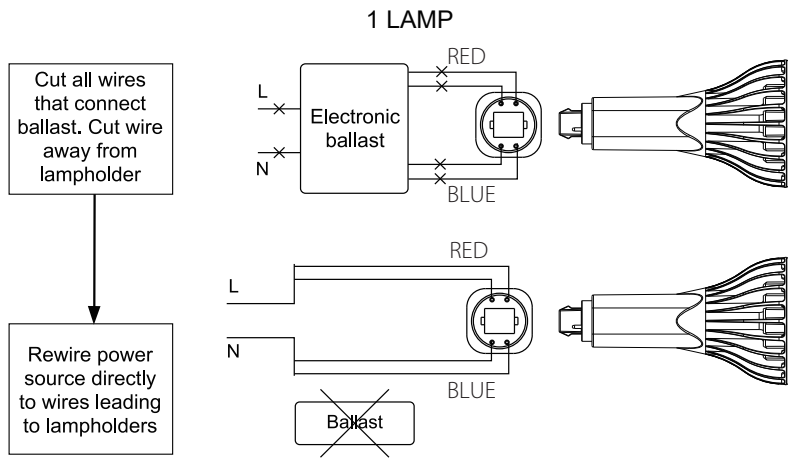

**Fig.5**

Magnetic ballast fixture wiring modification

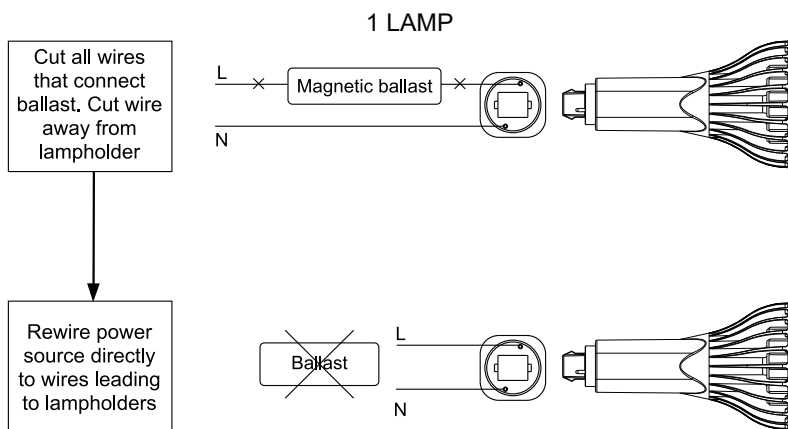

Eiko PL Lamp Part Number	Product Picture	Vertical Installation	Horizontal Installation
		Diameter x Height(inches)	Diameter x Height(inches)
L3.5WPLS/B/827/U/2G7/H			7.9 x 5.9
L3.5WPLS/B/840/U/2G7/H			7.9 x 5.9
L5.5WPLS/B/827/U/2GX7/H			6.1 x 4.7
L5.5WPLS/B/840/U/2GX7/H			6.1 x 4.7
L15.5WPLC/B/835/U/G24D/HR			6.1 x 4.7
L15.5WPLC/B/840/U/G24D/HR			6.1 x 4.7
L16.5WPLC/B/835/U/G24D/V		7.9 x 9.4	
L16.5WPLC/B/840/U/G24D/V		7.9 x 9.4	



## INSTRUCTIONS D'INSTALLATION Lampe DEL PL de type B de remplacement

### IMPORTANT

- Avant d'installer la lampe, lire toutes les instructions et les conserver pour consultation ultérieure. Les instructions et les mesures de protection essentielles contenues dans ce document n'incluent pas toutes les conditions et situations pouvant survenir. Il importe de comprendre que le bon sens, la prudence et la précaution sont des qualités qui ne sont pas inhérentes au produit. Il revient aux personnes qui manipulent le luminaire d'en faire preuve.
- Pour toute information supplémentaire requise et non couverte par ce document, veuillez contacter un représentant local.

### Consignes de sécurité



- **AVERTISSEMENT – Risque d'incendie et de décharge électrique.** L'installation d'un ensemble de modernisation à DEL nécessite la connaissance des systèmes électriques de luminaires. Ne pas tenter l'installation si vous n'êtes pas qualifié. Communiquer avec un électricien qualifié.
- **AVERTISSEMENT – Risque d'incendie et de décharge électrique.** Installer cet ensemble uniquement dans des luminaires dont les caractéristiques de construction et les dimensions sont conformes à celles illustrées sur les photos et les dessins ci-joints, et s'assurer que la puissance d'entrée nominale de l'ensemble de modernisation ne dépasse pas celle du luminaire.
- Ne pas ajouter de trous ni modifier les trous existants des boîtiers de câblage ou des composants électriques pendant l'installation de l'ensemble.
- **AVERTISSEMENT –** Pour éviter l'endommagement ou l'abrasion du câblage, ne pas exposer ce dernier aux bords de la tôle ou à d'autres objets pointus.
- L'installateur ne doit pas déconnecter les câbles existants au niveau des connecteurs de la douille pour effectuer de nouvelles connexions. Il doit plutôt couper les câbles existants à distance des douilles et utiliser des connecteurs appropriés pour établir une nouvelle connexion électrique.
- Avant l'installation de l'ensemble de modernisation, les installateurs doivent examiner toutes les pièces qui ne seront pas remplacées et remplacer les pièces endommagées.
- Un poids ajouté à l'appareil peut rendre instable un luminaire portable autonome.
- Cette lampe N'EST PAS conçue pour être utilisée aux sorties de secours ou pour l'éclairage d'urgence.
- **CONVIENT AUX ENDROITS HUMIDES.** Ne pas utiliser dans les endroits directement exposés aux intempéries ou à l'eau.
- La plage de température ambiante en fonctionnement normal ne doit pas dépasser -20 °C à 45 °C (-4 °F à 113 °F).
- Pour les installations de remplacement en dérivation, les lampes de type B ont des pilotes intégraux et sont destinées à être alimentées directement par le circuit de dérivation (secteur).
- Elles utilisent des sources lumineuses non remplaçables.
- Elles ne sont pas adaptées à une utilisation dans des luminaires encastrés totalement fermés.
- Ne convient pas à une utilisation avec des gradateurs tels que définis dans la norme UL 1993, clause 8.12.

# Installation de la lampe de remplacement avec dérivation

1. Coupez l'alimentation du luminaire pour l'installation ou l'entretien.
2. Débranchez et retirez le ballast, le condensateur et l'amorceur (le cas échéant) du luminaire. Voir les figures 2, 3, 4 et 5.
3. Rebranchez la tension secteur à la douille/base de la lampe. Voir les figures 2, 3, 4 et 5 (si la douille de l'ampoule est endommagée, corrodée, carbonisée ou noircie, elle doit être remplacée avant l'installation).
4. Insérez la nouvelle lampe à DEL dans la douille correspondante. Assurez-vous que les broches sont bien enfoncées dans la douille. Voir les figures 2, 3, 4 et 5.
5. L'étiquette autocollante de couleur blanche fournie pour le luminaire modernisé doit être apposée sur le luminaire modernisé à un endroit facilement visible par l'utilisateur lors de l'entretien régulier, y compris le remplacement des lampes.
6. Pour les modèles à TK sélectionnable, sélectionnez la température de couleur souhaitée (ne pas sélectionner lorsque le système est sous tension).
7. Mettez le luminaire sous tension; l'installation est maintenant terminée.

## Installation avec dérivation pour type 2G7/2GX7

**Fig. 1**

Nouveau luminaire sans câblage de ballast

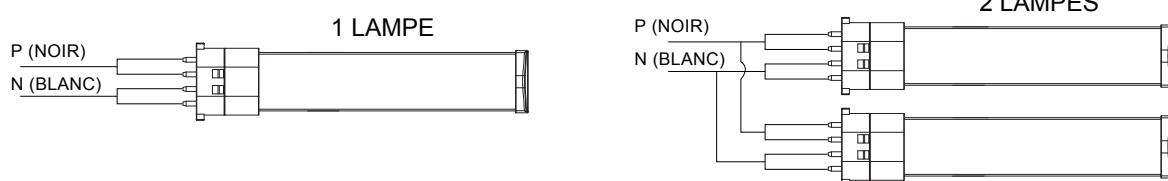

**Fig. 2**

Modification du câblage des appareils à ballast magnétique

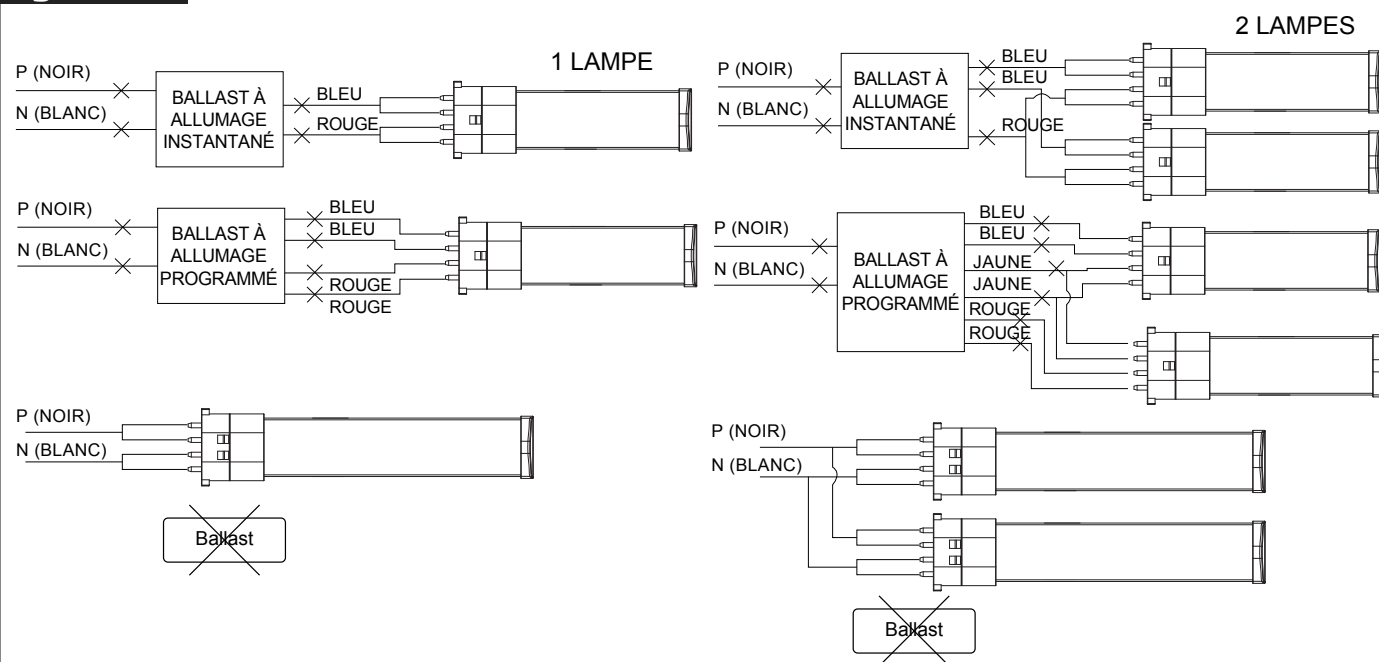

## Installation avec dérivation pour type GX24d

**Fig. 3**

Nouveau luminaire sans câblage de ballast

1 LAMPE

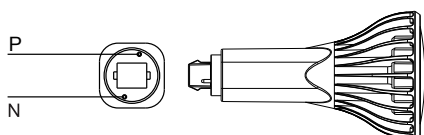

**Fig. 4** Modification du câblage des appareils à ballast électronique

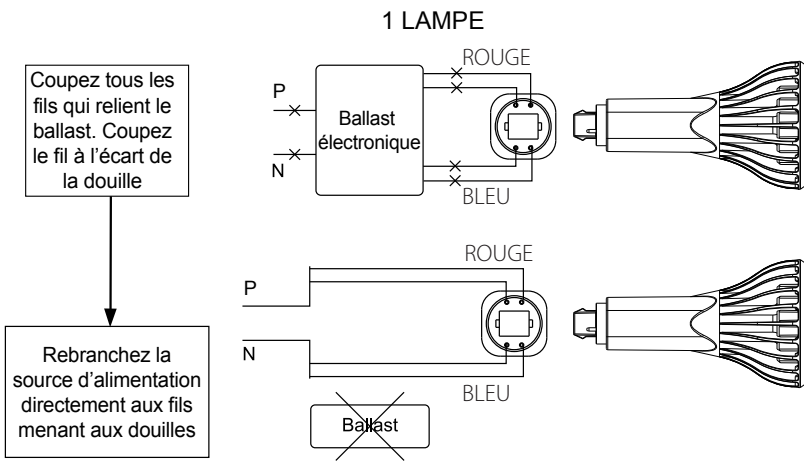

**Fig. 5** Modification du câblage des appareils à ballast magnétique

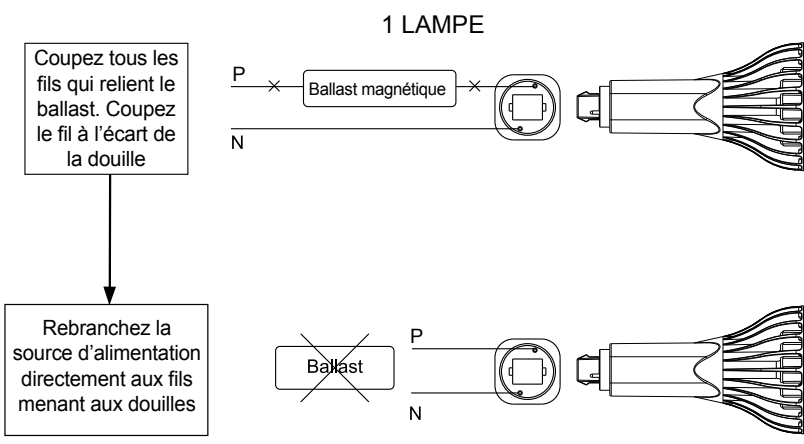

N° de pièce de lampe Eiko PL	Image du produit	Installation verticale	Installation horizontale
		Diamètre x hauteur (pouces)	Diamètre x hauteur (pouces)
L3.5WPLS/B/827/U/2G7/H			7,9 x 5,9
L3.5WPLS/B/840/U/2G7/H			7,9 x 5,9
L5.5WPLS/B/827/U/2GX7/H			6,1 x 4,7
L5.5WPLS/B/840/U/2GX7/H			6,1 x 4,7
L15.5WPLC/B/835/U/G24D/HR			6,1 x 4,7
L15.5WPLC/B/840/U/G24D/HR			6,1 x 4,7
L16.5WPLC/B/835/U/G24D/V		7,9 x 9,4	
L16.5WPLC/B/840/U/G24D/V		7,9 x 9,4	



## INSTRUCCIONES DE INSTALACIÓN Reemplazo LED PL Tipo B.

### IMPORTANTE

- Antes de instalar la lámpara, lea todas las instrucciones y consérvelas para futuras consultas. Las instrucciones esenciales y las medidas de seguridad en este documento no incluyen todas las condiciones y situaciones posibles que podrían ocurrir. Se debe entender que el sentido común, la precaución y el cuidado son factores que no pueden incorporarse a un producto. Estos factores deben suministrarse por quienes cuidan y operan las luminarias.
- Para obtener más información necesaria y no contemplada en este documento, comuníquese con su representante local.

### Precauciones de seguridad



- **ADVERTENCIA** - Peligro de incendio o descarga eléctrica. La instalación del kit de reequipamiento LED requiere el conocimiento de los sistemas eléctricos de las luminarias. Si no está calificado, no intente la instalación. Comuníquese con un electricista calificado.
- **ADVERTENCIA** – Peligro de incendio o descarga eléctrica. Instale este kit sólo en luminarias que tengan las características de construcción y dimensiones mostradas en las fotografías o diagramas y en las que la capacidad de ingreso de energía del kit de reequipamiento no supere la capacidad de ingreso de energía de la luminaria.
- No haga ni altere ningún orificio abierto en un gabinete de cableado o componentes eléctricos durante la instalación del kit.
- **ADVERTENCIA** - Para evitar daños o desgaste en el cableado, no exponga el cableado a los bordes de láminas de metal u otros objetos afilados.
- Los instaladores no deben desconectar los cables existentes de los terminales del portalámparas para realizar nuevas conexiones en los terminales del portalámparas. En su lugar, los instaladores deben cortar los cables de los portalámparas existentes y hacer nuevas conexiones eléctricas a los cables de los portalámparas empleando los conectores correspondientes.
- Los instaladores deben examinar todas las piezas que no vayan a ser sustituidas por el kit de reequipamiento para comprobar que no estén dañadas y, en ese caso, reemplazarlas antes de instalar el kit de reequipamiento.
- El peso añadido al dispositivo puede provocar la inestabilidad de la luminaria portátil.
- La lámpara NO está pensada para su uso en salidas de emergencia o para luminaria de emergencia.
- **ADECUADO PARA LUGARES HÚMEDOS.** No debe utilizarse en lugares expuestos directamente a la intemperie o al agua.
- El rango de temperatura ambiente en funcionamiento regular no debe superar los -20° a 45°C (-4° a 113°F)
- Para la instalación del reemplazo de derivación, las lámparas de tipo B tienen controladores integrales y están destinadas a ser alimentadas directamente desde el circuito derivado (red eléctrica).
- Emplean fuentes de luz no reemplazables.
- No son adecuados para su uso en luminarias totalmente cerradas y empotradas.
- No son aptas para su uso con atenuadores, tal como se define en la Norma UL 1993, cláusula 8.12.

# Instalación de lámparas de repuesto de derivación

1. Desconecte la alimentación de energía de la luminaria para su instalación o mantenimiento.
2. Desconecte y retire el balasto existente, el condensador y el encendedor (si existiera) de la luminaria. Como se ilustra en las figuras 2, 3, 4 y 5.
3. Recablee la línea de tensión en el portalámparas/soporte de la luminaria. Como se ilustra en las figuras 2, 3, 4 y 5. (Si el portalámparas estuviera dañado, corroído, carbonizado o ennegrecido, deberá ser reemplazado antes de la instalación)
4. Inserte la nueva lámpara LED de reemplazo en el soporte correspondiente. Asegúrese de que las clavijas estén firmemente encajadas en portalámparas. Como se ilustra en las figuras 2, 3, 4 y 5.
5. La etiqueta autoadhesiva de marcado del reequipamiento de la luminaria suministrada, de color blanco, se colocará en un lugar, fácilmente visible para el usuario, durante el mantenimiento regular; incluida la renovación de la lámpara.
6. Seleccione la temperatura de color deseada para los modelos CCT seleccionables. (No seleccionar cuando esté encendido).
7. Conecte la alimentación de energía de la luminaria y la instalación habrá finalizado.

## Instalación de derivación 2G7/2GX7

**Fig.1**

Nueva luminaria sin balasto cableado

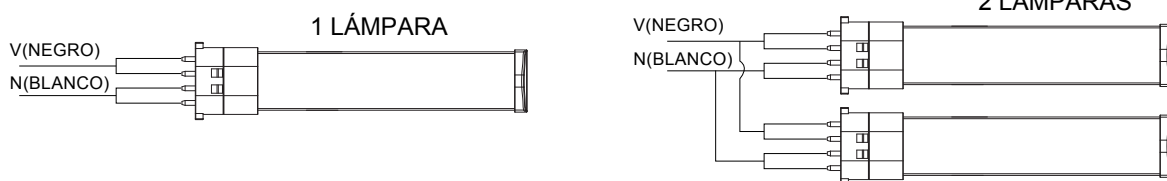

**Fig.2**

Modification du câblage des appareils à ballast magnétique

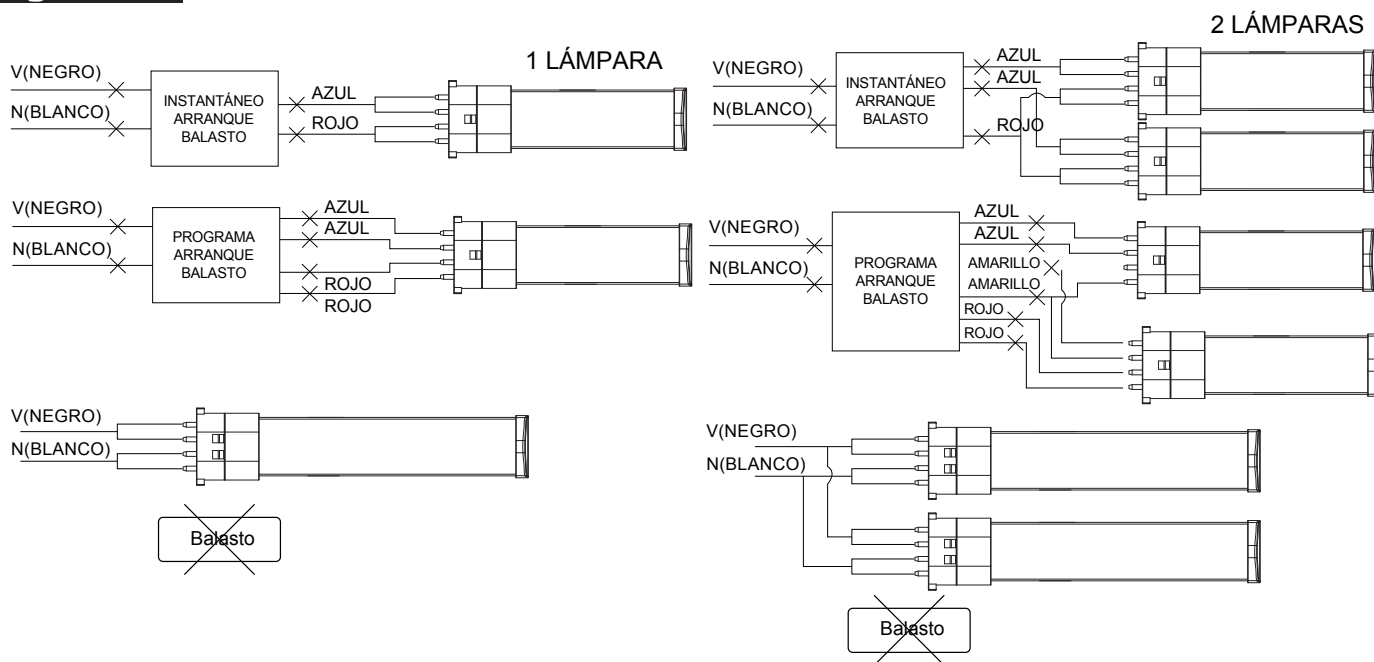

## Instalación de derivación GX24d

**Fig.3**

Nueva luminaria sin balasto cableado

1 LÁMPARA

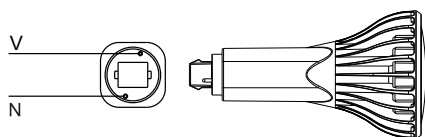



**Fig.4**

Modificación del cableado de los balastos electrónicos

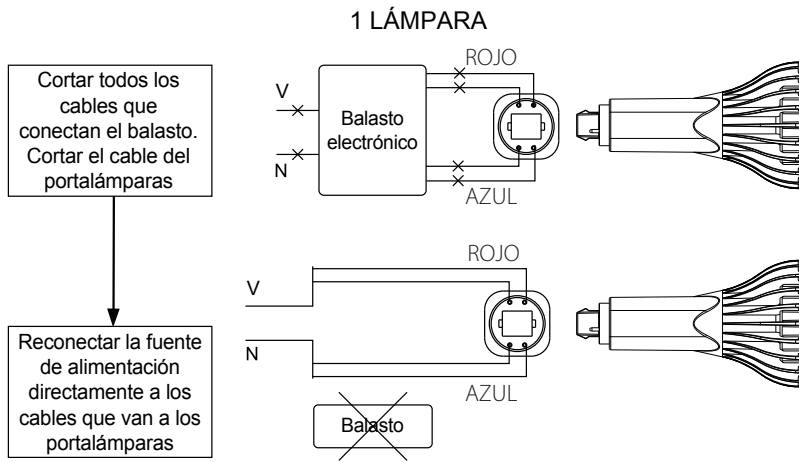

**Fig.5**

Modificación del cableado de los balastos magnéticos

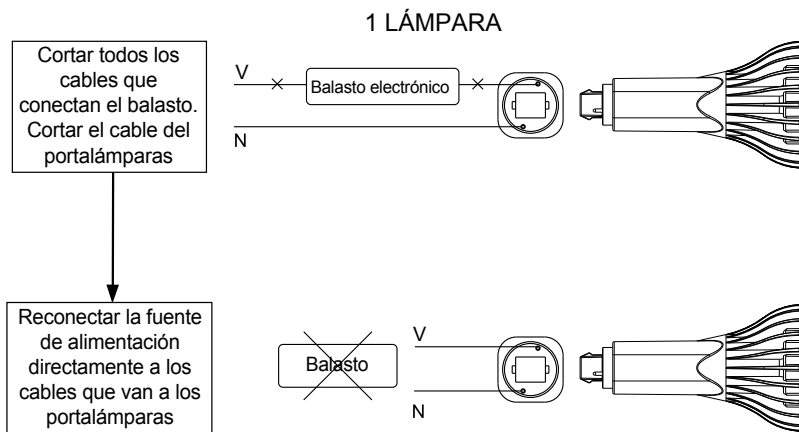

Número de pieza de la lámpara Eiko PL	Imagen del producto	Instalación vertical	Instalación horizontal
		Diámetro x Altura (pulgadas)	Diámetro x Altura (pulgadas)
L3.5WPLS/B/827/U/2G7/H			7.9 x 5.9
L3.5WPLS/B/840/U/2G7/H			7.9 x 5.9
L5.5WPLS/B/827/U/2GX7/H			6.1 x 4.7
L5.5WPLS/B/840/U/2GX7/H			6.1 x 4.7
L15.5WPLC/B/835/U/G24D/HR			6.1 x 4.7
L15.5WPLC/B/840/U/G24D/HR			6.1 x 4.7
L16.5WPLC/B/835/U/G24D/V		7.9 x 9.4	
L16.5WPLC/B/840/U/G24D/V		7.9 x 9.4	