

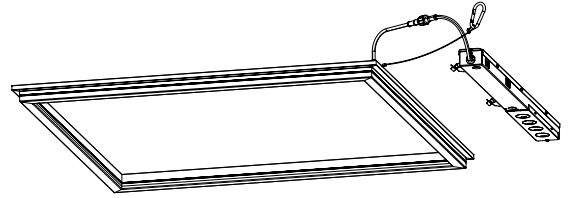

# INSTALLATION INSTRUCTIONS

## LED Grid Frame Light PowerSET & ColorSET



### OVERVIEW

#### WHAT'S IN THE BOX

- LED Grid Frame Light
- (3) P3 Screw-on wire connector and (2) P2 screw-on wire connector (inside junction box)

#### WHAT YOU'LL NEED

- Phillips head screwdriver
- Flathead screwdriver
- Wire stripper

### INSTRUCTION MANUAL

PLEASE READ INSTRUCTION BEFORE COMMENCING INSTALLATION AND RETAIN FOR FUTURE REFERENCES! Electrical products can cause death or injury, or damage to property. If in any doubt about the installation or use of this product, consult a competent electrician.

### IMPORTANT



#### WARNING AND SAFETY

- Make sure the distances between live part and metal part of LED Frame can satisfy reinforced or double insulation.
- The luminaire should only be installed by a qualified electrician.
- Before installation and maintenance of the LED Frame, please disconnect the power to prevent electric shock.
- Before installation and maintenance, LED Frame must be operated by professional and technical personnel only.
- The LED Frame must be installed in an appropriate environment to work. In harsh environments may shorten the life or even damage the light.
- For type Y attachments: If the external flexible cable or cord of this luminaire is damaged, it shall be exclusively replaced by the manufacturer or his service agent or a similar qualified person in order to avoid a hazard.

# INSTALLATION

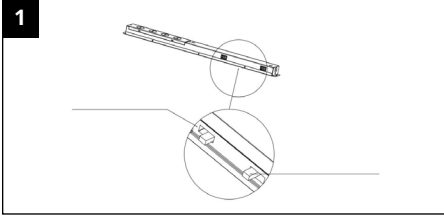

1 Take out the LED driver and adjust dip switch to desired CCT & Watt.

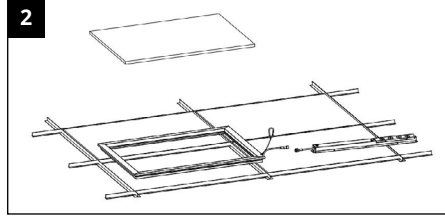

2 Remove the ceiling tile and place the Frame Light and LED Driver separately on the ceiling.

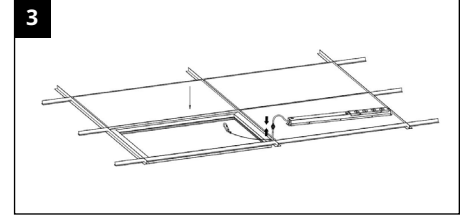

3 Put the Frame Light in Grid and connect to LED driver.

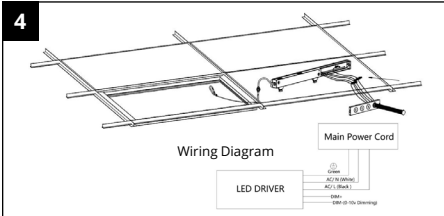

4 Remove the LED driver box cover and connect the main power cord to the driver harness as shown in the wiring diagram.

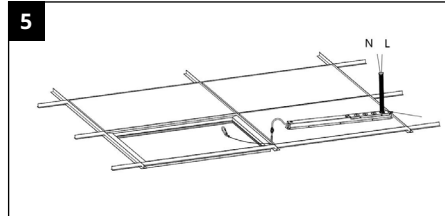

5 Secure the driver box cover.

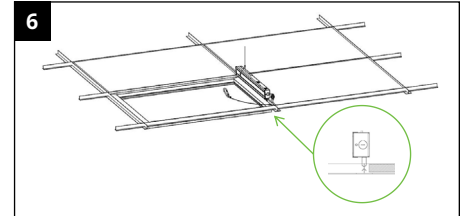

6 Clip the LED Driver to the frame of grid.

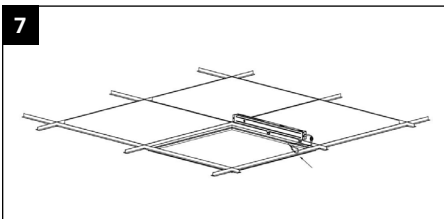

7 Hang the safety rope on the frame of the grid.

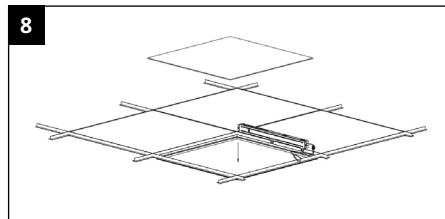

8 Place the ceiling tile back onto the ceiling frame, and the installation is completed.

# WIRING DIAGRAM

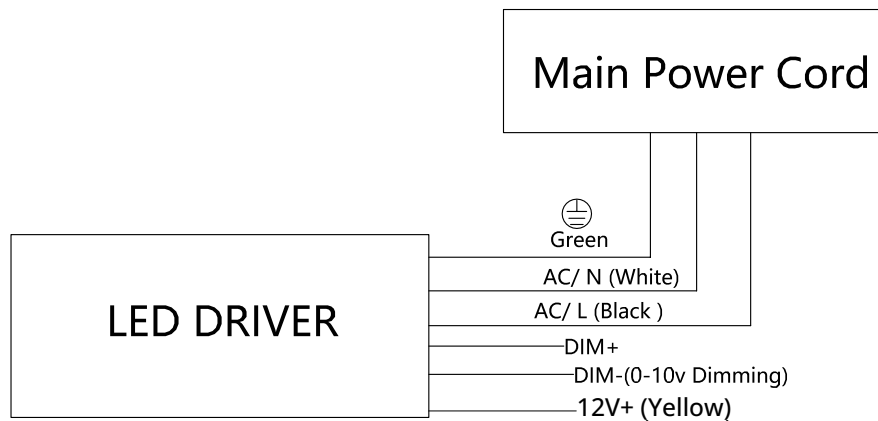



# INSTRUCTIONS D'INSTALLATION

Éclairage à grille DEL PowerSET et ColorSET

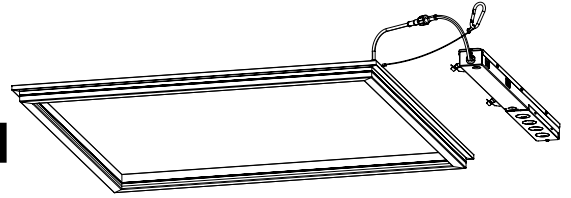

## VUE D'ENSEMBLE

### CE QUE CONTIENT LA BOÎTE

- Cadre à DEL
- (3) connecteurs de fil à visser P3 et (2) connecteurs de fil à visser P2 (à l'intérieur de la boîte de jonction)

### CE DONT VOUS AUREZ BESOIN

- Tournevis cruciforme
- Tournevis plat
- Pince à dénuder

## MANUEL D'INSTRUCTIONS

VEUILLEZ LIRE CES INSTRUCTIONS AVANT DE COMMENCER L'INSTALLATION ET LES CONSERVER POUR RÉFÉRENCE ULTÉRIEURE! Les produits électriques peuvent provoquer des blessures mortelles ou des dommages matériels. En cas de doute sur l'installation ou l'utilisation de ce produit, consulter un électricien compétent.

## IMPORTANT



### AVERTISSEMENTS ET SÉCURITÉ

- S'assurer que les distances entre la partie sous tension et la partie métallique du cadre à DEL peuvent satisfaire à une isolation renforcée ou double.
- Ce luminaire ne doit être installé que par un électricien qualifié.
- Avant de procéder à l'installation et à l'entretien du cadre à DEL, veuillez débrancher l'alimentation électrique afin d'éviter tout risque de décharge électrique.
- Avant l'installation et l'entretien, le cadre à DEL ne doit être utilisé que par un personnel professionnel et technique.
- Le cadre à DEL doit être installé dans un environnement approprié pour fonctionner. Les environnements difficiles peuvent réduire la durée de vie de la lampe, voire l'endommager.
- Pour les fixations de type Y : si le câble ou le cordon flexible externe de ce luminaire est endommagé, il doit être remplacé exclusivement par le fabricant, son agent de service ou une personne qualifiée similaire afin d'éviter tout danger.

# INSTALLATION

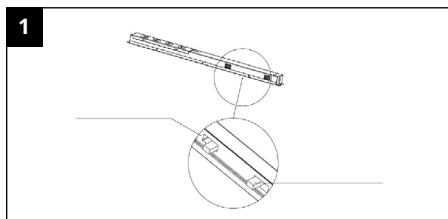

1 Retirer le pilote de DEL et régler le commutateur DIP à la TK et à la puissance souhaitées.

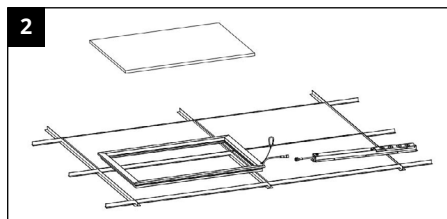

2 Retirer la dalle de plafond et placer le cadre et le pilote de DEL séparément sur le plafond.

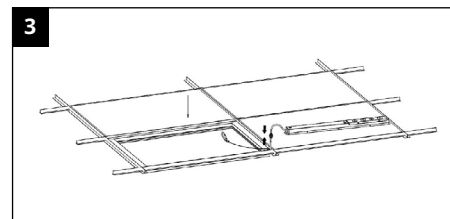

3 Placer le cadre dans la grille et le connecter au pilote de DEL.

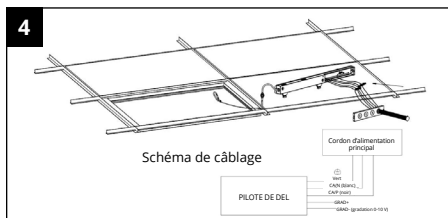

4 Retirer le couvercle du boîtier du pilote de DEL et brancher le cordon d'alimentation principal au faisceau du pilote comme indiqué dans le schéma de câblage.

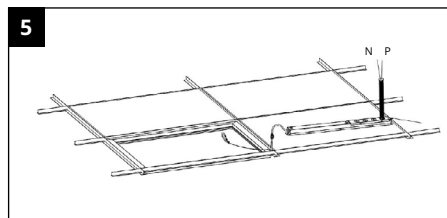

5 Fixer le couvercle du boîtier du pilote.

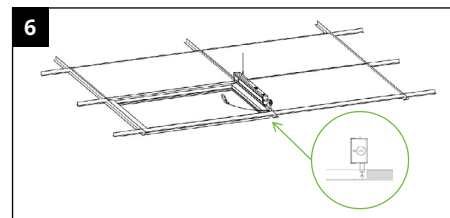

6 Fixer le pilote de DEL au cadre de la grille.

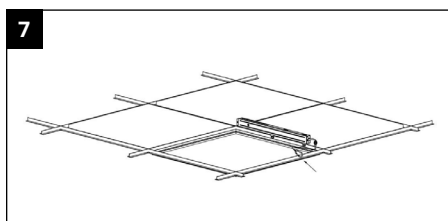

7 Accrocher la corde de sécurité au cadre de la grille.

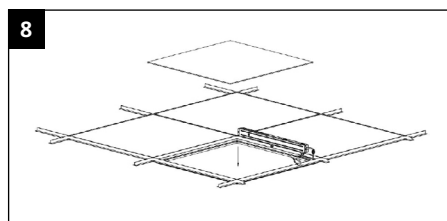

8 Replacer la dalle de plafond sur l'ossature du plafond. L'installation est terminée.

# SCHÉMA DE CÂBLAGE

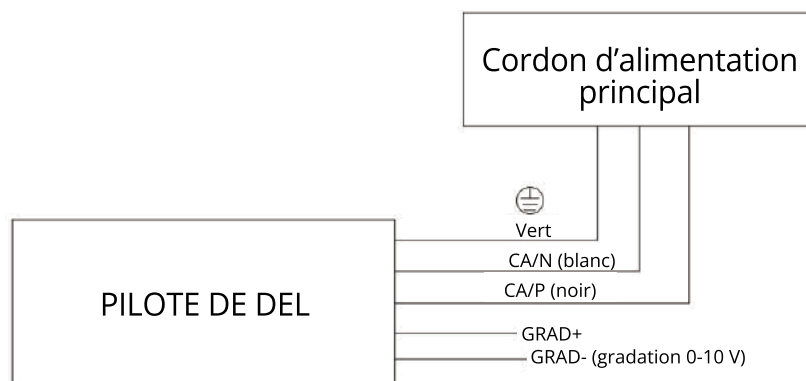



# INSTRUCCIONES DE INSTALACIÓN

Luz LED de marco reticular PowerSET y ColorSET

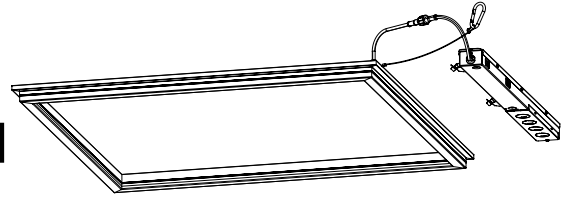

## VISIÓN GENERAL

### QUÉ HAY EN LA CAJA

- Luz LED con Marco de Rejilla
- (3) Conector de cable atornillable P3 y (2) Conector de cable atornillable P2 (dentro de la caja de conexiones)

### LO QUE NECESITA

- Destornillador Phillips
- Destornillador de cabeza plana
- Pelacables

## MANUAL DE INSTRUCCIONES

¡LEA LAS INSTRUCCIONES ANTES DE COMENZAR LA INSTALACIÓN Y GUÁRDELAS PARA FUTURAS CONSULTAS! Los productos eléctricos pueden causar la muerte o lesiones, o daños materiales. Si tiene alguna duda sobre la instalación o el uso de este producto, consulte a un electricista competente.

## IMPORTANTE



### ADVERTENCIA Y SEGURIDAD

- Compruebe que las distancias entre las partes activas y las partes metálicas del marco LED cumplan con los requisitos de aislamiento reforzado o doble aislamiento.
- La luminaria debe instalarse solo por un electricista calificado
- Antes de instalar y realizar el mantenimiento del marco LED, desconecte la alimentación eléctrica para evitar descargas eléctricas.
- Antes de la instalación y el mantenimiento, el marco LED solo debe ser manipulado por personal técnico y profesional.
- El marco LED debe instalarse en un ambiente adecuado para que funcione correctamente. En lugares con condiciones duras, puede que la vida útil se acorte o incluso que la luz se dañe.
- Para accesorios de tipo Y: Si el cable flexible externo o el cordón de esta luminaria están dañados, solo el fabricante, su agente de servicio o una persona con calificaciones similares podrán reemplazarlos para evitar cualquier peligro.

# INSTALACIÓN

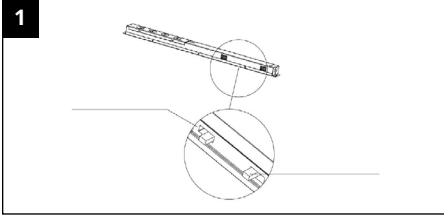

1 Retire el controlador LED y ajuste el interruptor DIP al CCT y los vatios deseados.

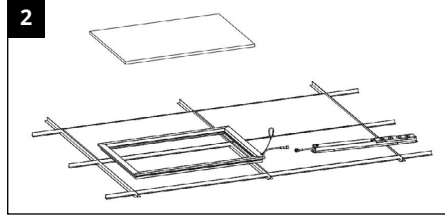

2 Retire la placa del techo y coloque el marco de luz y el controlador LED por separado en el techo.

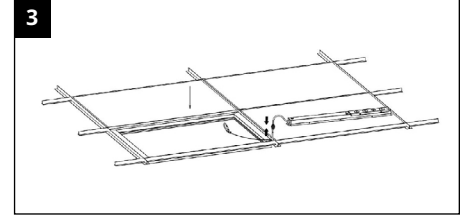

3 Coloque el Marco de LED en la rejilla y conéctela al controlador de LED.

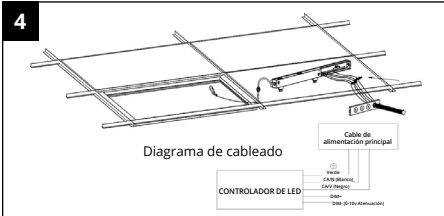

4 Retire la cubierta de la caja del controlador LED y conecte el cable de alimentación principal al arnés del controlador, tal y como se muestra en el diagrama de cableado.

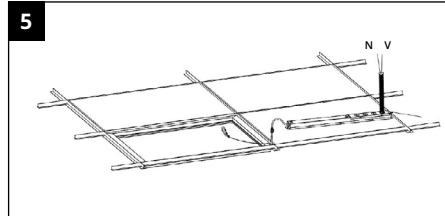

5 Fije la cubierta de la caja del controlador.

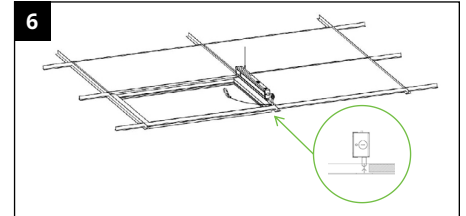

6 Fije el controlador LED al marco de la rejilla.

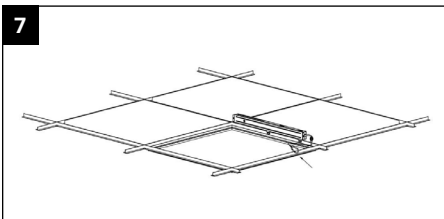

7 Cuelgue la cuerda de seguridad en el marco de la rejilla.

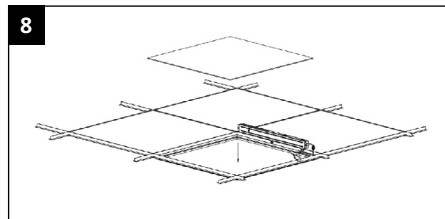

8 Vuelva a colocar la placa del techo en el marco del techo y habrá completado la instalación.

# DIAGRAMA DE CABLEADO

